



ePark T-2C2 Gen4

ePark T-2C2 Gen4, Bornes de recharge

Code: V27622.

- > Communications: Ethernet | WiFi
- > Type sortie: 400 Vac - 32 A - 22 kW
- > Connector typer: Câble Type 2
- > Type reseau: Triphasé
- > Mode charge: 3
- > Nr. Prises: 2
- > Protection différentielle: 6 mA CC

La description

Présentant un design moderne et minimaliste, la gamme **ePark** est la meilleure option de recharge intelligente pour les parkings multiutilisateurs d'immeubles à logement multiple, des lieux de travail et des parkings. Cette gamme propose plusieurs modèles à double prise de charge qui permettent de réaliser deux charges simultanées. Ils conviennent aux lignes monophasées comme aux lignes triphasées et se positionnant comme la meilleure solution pour installer des points de recharge dans les parkings multiutilisateurs, en adaptant les installations aux nouveaux besoins des voitures électriques.

L'interface utilisateur minimaliste, qui se compose d'un display et de témoins LED indiquant l'état de la prise de charge, offre une expérience intuitive et facile à utiliser. Cette gamme est compatible avec notre système de gestion dynamique de puissance (DLM) pour réguler la charge sans dépasser la puissance souscrite de l'installation. De plus, l'équipement dispose d'un protocole de communication OCPP pour pouvoir être intégré aux plateformes de gestion.

Application

La gamme **ePark** est conçue pour les parkings multiutilisateurs devant recharger des véhicules électriques et gérer des utilisateurs, comme des zones de stationnement d'immeubles à logement multiple ou de copropriétés, lieux de travail et parkings publics.



ePark T-2C2 Gen4

Équipements de recharge de véhicules électriques

Code: V27622.

Spécifications

Alimentation en courant alternatif

| | |
|--------------------|-----------------|
| Intensité d'entrée | 64 A |
| Fréquence | 50/60 Hz |
| Type de réseau | 3Ph + N + masse |
| Tension nominale | 400 V ~ (± 10%) |

Caractéristiques électriques

| | |
|----------------|----------------------|
| Mode de charge | Modo 3 (IEC 61851-1) |
| Nb de prises | 2 |
| Tension | 400 V ~ (± 10 %) |

Caractéristiques mécaniques

| | |
|-----------------------------------|--|
| Taille (mm) larg. x haut. x prof. | 335 x 315 x 179.7 (mm) |
| Boîtier | PC + GF 10% |
| Fixation | Verticale, 3 points pour montage mural |
| Poids (kg) | 3 |

Caractéristiques environnementales

| | |
|---------------------------------------|----------------|
| Degré de protection | IP 54 / IK10 |
| Humidité relative (sans condensation) | 5 ... 95 % |
| Température de stockage | -20 ... +60 °C |
| Température de travail | -5 ... +50 °C |

Réseau de communication

| | |
|-------------------------|----------------------------------|
| Protocole | OCPP 1.6J / 2.0 HW Ready |
| Technologie / Interface | Ethernet 10/100 Base TX (TCP/IP) |

Interface utilisateur

| | |
|------------------|---|
| RFID | ISO / IEC 14443 A/B / MIFARE Classic / DESFire EV1 / ISO 18092 / ECMA - 340 |
| LED | Indicateur de charge de couleur RVB |
| Type d'affichage | Écran 3,5" |

Règlementation

| | |
|----------------|--|
| Règlementation | CEI 61851-1:2017 ; CEI 61851-21-2:2018 ; CEI 62196-1 ; CEI 62196-2 ; Directives : 2014/53/UE, 2014/30/UE, 2014/35/UE ; Conforme RoHS 2011/65/UE ; Le modem 4G est conforme aux normes CE/RED |
|----------------|--|

Prestations

| | |
|------------------|-----------------------------------|
| Mesure d'énergie | Compteur MID Classe B, EN 50470-3 |
| Optional | |



ePark T-2C2 Gen4

Équipements de recharge de véhicules électriques

Code: V27622.

- Modem 4G / GPRS
- Kit basse température (-30 °C)

Protection

| | |
|---------|---|
| Élément | Protection différentielle intégrée : 6 mA DC par douille. |
|---------|---|

Sortie 1

| | |
|--------------------|---|
| Courant maximum | 32 A |
| Puissance maximale | 22 kW |
| Plage de tension | 400 Vca |
| Type de connecteur | Câble de type 2 (longueur de câble 5 m) |
| Type de réseau | Triphasée (CA) |

Sortie 2

| | |
|--------------------|----------------|
| Courant maximum | 32 A |
| Puissance maximale | 22 kW |
| Plage de tension | 400 Vca |
| Type de connecteur | Câble Type 2 |
| Type de réseau | Triphasée (CA) |

Communication sans fil

| | |
|--------------------|---------|
| Bande | 2,4 GHz |
| Technologie / Type | Wi-Fi |

ePark

Boîtes de recharge intelligentes

| CODE | TYPE | Type sortie | Nr. Prises | Connector typer | Type reseau | Communications | Protection différentielle | Mode charge |
|---------|------------------|------------------------|------------|-----------------|-------------|-----------------|---------------------------|-------------|
| V27540. | ePark M-S2 Gen4 | 230 Vac- 32 A - 7,4 kW | 1 | Base Type 2 | Monophasé | Ethernet WiFi | 6 mA CC | 3 |
| V27520. | ePark M-C2 Gen4 | 230 Vac- 32 A - 7,4 kW | 1 | Câble Type 2 | Monophasé | Ethernet WiFi | 6 mA CC | 3 |
| V27522. | ePark M-2C2 Gen4 | 230 Vac- 32 A - 7,4 kW | 2 | Câble Type 2 | Monophasé | Ethernet WiFi | 6 mA CC | 3 |
| V27544. | ePark M-2S2 Gen4 | 230 Vac- 32 A - 7,4 kW | 2 | Base Type 2 | Monophasé | Ethernet WiFi | 6 mA CC | |
| V27640. | ePark T-S2 Gen4 | 400 Vac - 32 A - 22 kW | 1 | Base Type 2 | Triphasé | Ethernet WiFi | 6 mA CC | 3 |
| V27620. | ePark T-C2 Gen4 | 400 Vac - 32 A - 22 kW | 1 | Câble Type 2 | Triphasé | Ethernet WiFi | 6 mA CC | |
| V27622. | ePark T-2C2 Gen4 | 400 Vac - 32 A - 22 kW | 2 | Câble Type 2 | Triphasé | Ethernet WiFi | 6 mA CC | 3 |
| V27644. | ePark T-2S2 Gen4 | 400 Vac - 32 A - 22 kW | 2 | Câble Type 2 | Triphasé | Ethernet WiFi | 6 mA CC | 3 |

Mesure d'énergie MID intégrée, lecteur RFID pour identification et activation de recharge - ISO 14443 A/B, stockage de données, communications Ethernet, communications 4G (en option), protocole de communications OCPP 1.6, poids : 4 kg, boîtier ABS/PC - IP54 - IK10, dimensions 200x335x315 mm. Longueur de câble de 5 m et support pour le câble inclus (selon le modèle).



ePark T-2C2 Gen4

Équipements de recharge de véhicules électriques

Code: V27622.

Dimensions

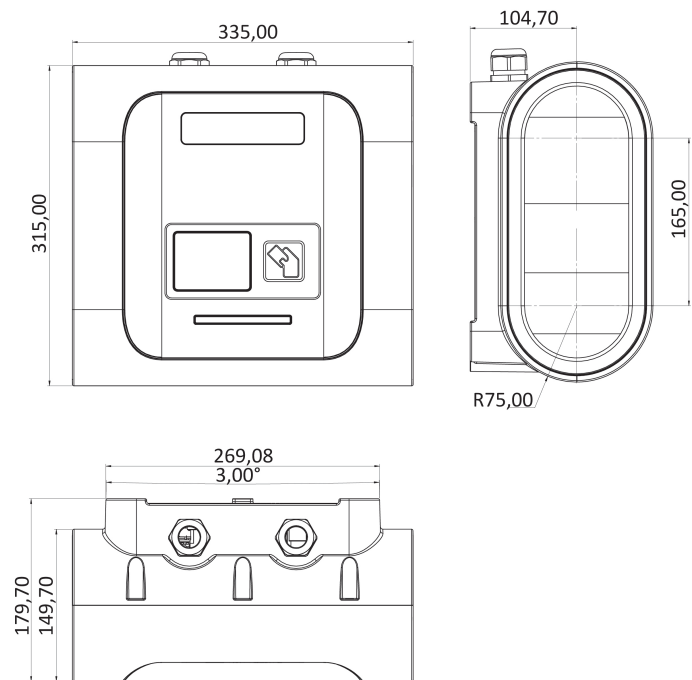

Connexions

