



CEM-C12

CEM-C12, Compteur d'énergie monophasé connexion directe

Code: Q27111. **DESCATALOGADO**

- > Protocole: Modbus/RTU
- > Modules: 1
- > Certification: IEC
- > Communications: RS-485
- > Système: Monophasés
- > Mesure: Directe
- > Rang mesure (V): 1 x 230
- > Rang mesure (A): 10 (100) A
- > Quadrants: 4

La description

CEM-C12 est un compteur monophasé d'énergie électrique de jusqu'à 100 A, connexion directe. Il mesure l'énergie bidirectionnellement et offre une précision de Classe 1. Il dispose également de communications RS-485/Modbus-RTU intégrées dans le même équipement.

Autres caractéristiques :

- Taille réduite (1 module de rail DIN, 18 mm)
- Affichage LCD rétro-éclairé à (6 chiffres) avec système d'écrans rotatifs
- Visualisation de paramètres électriques

Application

Mesure de la consommation électrique dans les bâtiments, les machines ou le secteur tertiaire.

Contrôle de la consommation partielle

Rapport de consommation d'énergie sur un système distant.



CEM-C12

Compteur monophasé d'énergie électrique pour montage sur rail DIN

Code: Q27111.

Spécifications

Alimentation en courant alternatif

Tension nominale 230 V ~

Caractéristiques mécaniques

Taille (mm) larg. x haut. x prof. 18 x 90 x 72 (mm)
Boîtier ABS, matériau en alliage PC
Fixation Montage sur rail normalisé (IEC 60715)
Poids (kg) 0,1

Caractéristiques environnementales

Degré de protection IP 51 (compteur intérieur)
Humidité relative (sans condensation) 95 %
Température de travail -20 ... +65 °C

Circuit de mesure de courant

Courant maximum 100 A

Circuit de mesure de tension

Fréquence nominale 50/60 Hz.
Consommation maximale de l'entrée de tension $\leq 10 \text{ VA}$, $\leq 0,4 \text{ Wh}$

Interface utilisateur

LED 1000 imp / kWh
Clavier 1 Clés
Type d'affichage LCD
Valeur maximale 99999,9 kWh

Règlementation

Règlementation IEC 62053-21, IEC 62052-11, EN 50470-1, EN 50470-3

Précision de mesure

Mesure d'énergie active (kWh) Classe 1 (IEC 62053-21)

Communication série

Protocole Modbus RTU
Technologie / Type RS-485

Fréquence: 50/60 Hz. Paramètres: V, A, kW, kVA, kWh, cos phi



CEM-C12

Compteur monophasé d'énergie électrique pour montage sur rail DIN

Code: Q27111.

Dimensions

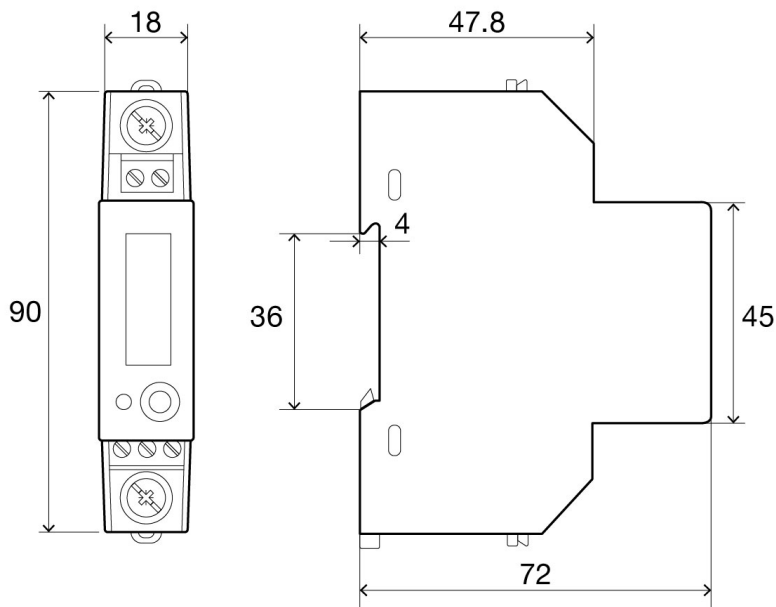

Connexions

