



## MYeBOX-PSN480

MYeBOX-PSN480, Alimentation (480 V) pour MYeBOX,

Code: M8441A.

### Spécifications

#### Alimentation en courant alternatif

Consommation	8 ... 47 VA
Fréquence	47 ... 63 Hz
Tension nominale	230 ... 480 V~

#### Caractéristiques mécaniques

Taille (mm) larg. x haut. x prof.	78.8 x 78.8 x 53.1 (mm)
Boîtier	ABS (UL 94 - V0)
Poids (kg)	0,4

#### Caractéristiques environnementales

Degré de protection	IP 30
Humidité relative (sans condensation)	5 ... 95 %
Température de stockage	-20 ... + 70 °C
Température de travail	0 ... + 40 °C

#### Règlementation

Certifications	CE
Sécurité électrique, Altitude maximale (m)	2000
Sécurité électrique, Catégorie d'installation	CAT IV 300 V
Règlementation	IEC 61010-1, IEC 61000-6-2, IEC 61000-6-4

#### Source d'alimentation

Tension / Courant de sortie maximum	370 V crête / 1,5 A crête
-------------------------------------	---------------------------

#### Accessoir-MYeBOX

Accessoires pour MYeBOX

CODE	TYPE	Description
M8401D.	V-Wire x5	Kit de 5 câbles 600 V CATIII + brides
M84011.	MYeBOX-BAT	Batterie pour MyEBOX
M84012.	MYeBOX-PS	Alimentation pour MYEBOX
M8441F.	MYeBOX-PSN	Alimentation pour MYeBOX
M8401A.	MYeBOX-PS480	Alimentation (480 V) pour MYEBOX
M8441A.	MYeBOX-PSN480	Alimentation (480 V) pour MYeBOX
M84014.	MYeBOX-MARKER	Marqueurs
M84015.	MYeBOX-CARRYING BAG	Sac de transport
M84016.	MYeBOX-BELT	Courroie pour MyEBOX



## MYeBOX-PSN480

Code: M8441A.

CODE	TYPE	Description
M84017.	MYeBOX-MAG SUPPORT	Support magnétique pour MyEBOX



## MYeBOX-PSN480

Code: M8441A.

### Dimensions

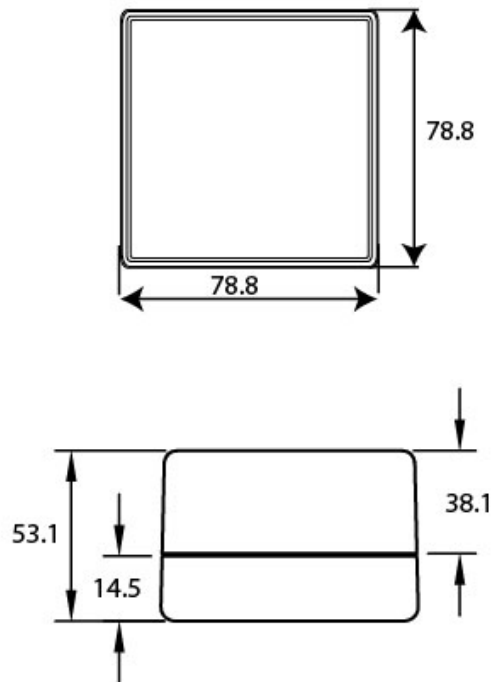

### Connexions

