



## RS2RS

RS2RS, Convertisseur intelligent RS-232/RS-485 et amplificateur RS-485/RS-485,

Code: M62141.

### La description

Le convertisseur **RS2RS** permet de connecter à un réseau RS-485 des équipements avec des communications RS-232. Il permet également de réaliser des fonctions de répéteur ou amplificateur d'un réseau RS-485. Le convertisseur est conçu pour travailler dans des environnements industriels grâce au fait de disposer d'isolement galvanique. Il est adapté à tout protocole de communications half-duplex sous forme automatique, sans besoin de modifier le logiciel. Il réalise la fonction de convertisseur de communications, entre bus de données RS-232/RS-485, ou amplificateur RS-485/RS-485 optocouplé. Le **RS2RS** réalise la commutation de réception Rx à transmission Tx, sous une forme automatique en détectant une activité sur la ligne de transmission Tx, évitant ainsi le besoin d'effectuer le contrôle par logiciel.

L'utilisation du **RS2RS** comme amplificateur, permet d'augmenter la longueur du bus RS-485 d'une installation qui, par règle générale, ne doit pas dépasser les 1200 mètres. Il peut être utilisé dans des installations dans lesquelles apparaissent des problèmes de communications en raison des interférences ou des distances du câblage. Les caractéristiques à souligner du convertisseur **RS2RS** sont :

- Convertisseur de bus RS-232 / RS-485
- Amplificateur RS-485 / RS-485
- Auto-détection de vitesse et longueur de mot, de 300 à 115 000 bauds
- Isolement galvanique jusqu'à 3 kV
- Alimentation 120...230 Vca
- LED Power, Tx et Rx
- Fixation. **DIN 46277 (EN-50022)**, 3 modules **DIN 43880**

### Application

- Pour toute installation qui disposera de plusieurs équipements avec des communications RS-485 et ayant besoin de les communiquer avec une connexion RS-232
- Augmentation du bus RS-485 où la distance requise dépassera les 1200 mètres
- Amplificateur de signaux RS-485 dans des installations où apparaîtront des problèmes de communications



## RS2RS

Convertisseur et amplificateur RS-232 / RS-485

Code: M62141.

### Spécifications

#### Alimentation en courant alternatif

Consommation	0,7 ... 2,3 VA
Fréquence	50 / 60
Tension nominale	120 ... 230 V ~ ± 10 %

#### Caractéristiques mécaniques

Taille (mm) larg. x haut. x prof.	70 x 106 x 58 (mm)
Boîtier	Noryl V0 1550
Poids (kg)	0,18

#### Caractéristiques environnementales

Degré de protection	IP 20
Humidité relative (sans condensation)	25 ... 85 %
Température de stockage	-10 ... +60 °C
Température de travail	0 ... +50 °C

#### Règlementation

Sécurité électrique, Altitude maximale (m)	2000
Sécurité électrique, Catégorie d'installation	CAT III 300 V (IEC 61010)
Règlementation	UNE-EN 61000-6-2, UNE-EN 61000-6-4

#### Sécurité électrique

Classe d'isolement	Protection face au choc électrique par double isolement classe II (IEC 61010-1)
--------------------	---

#### Interface utilisateur

LED	3 LED
-----	-------

#### Communication série

Technologie / Type	RS-232 / RS-485
--------------------	-----------------

#### RS2RS

Convertisseur RS-485 / RS-232

CODE	TYPE	Description
RS		
M62141.	RS2RS	Convertisseur intelligent RS-232/485, et amplificateur (contrôle RTS), pour PC



## RS2RS

Convertisseur et amplificateur RS-232 / RS-485

Code: M62141.

### Dimensions

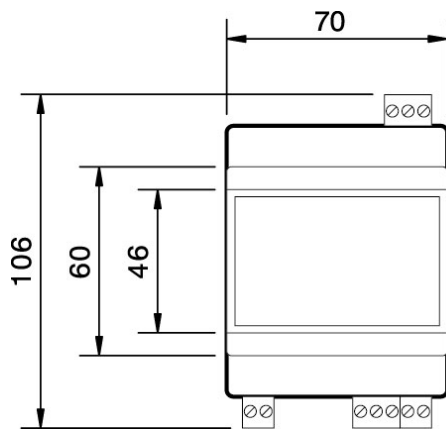

### Connexions

