



AntiCAP-CPCb

Kit-AntiCAP-CPCb, Computer SMART III F12-12V más control horario,

Código: R1396200000RH

Especificaciones

Características mecánicas

Peso Neto (kg) 0,545

AntiCap

Kit sistema anti capacitiva para baterías de condensadores ya instaladas

CÓDIGO	TIPO	Descripción
R1386200000RH	Anticap Smart III 12	Computer SMART III 12 más control horario
R1386400000RH	Anticap Smart III 14	Computer SMART III 12 más control horario
R1396400000RH	AntiCAP-CPC-2	Computer SMART III Fast 12Vdc más control horario
R1396200000RH	AntiCAP-CPCb	Computer SMART III F12-12V más control horario

Para evitar las nuevas penalizaciones de reactiva. No incluye instalación



AntiCAP-CPCb

Código: R1396200000RH

Dimensiones

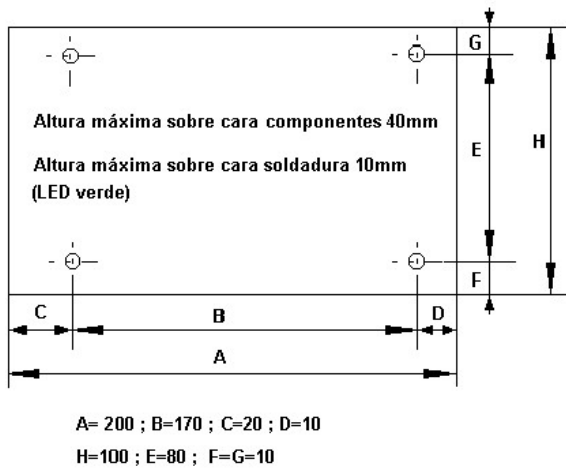

Conexiones

