



## Antena antivandálica

---

Antena antivandálica IP67 4dBi 1m,

Código: Q4994N. DESCATALOGADO

### Descripción

---

ePick GPRS VPN o ePick GPRS NET. Es un **datalogger** o **gateway** diseñado para conectar todos los dispositivos y sensores de sus instalaciones para facilitar la gestión energética junto con la **plataforma CIRCUTOR DataBox**.



## Antena antivandálica

Gateway para plataforma DataBox

Código: Q4994N.

### Especificaciones

#### Características mecánicas

Tamaño (mm) ancho x alto x fondo	74 x 15 x 80 (mm)
Envolvente	ABS

#### Características ambientales

Temperatura de almacenamiento	-40 ... +85 C°
Temperatura de trabajo	-40 ... +85 C°

#### Comunicación radio

Tecnología / Tipo	LoRa, 2G, 3G y 4G
-------------------	-------------------



## Antena antivandálica

Gateway para plataforma DataBox

Código: Q4994N.

### Dimensiones

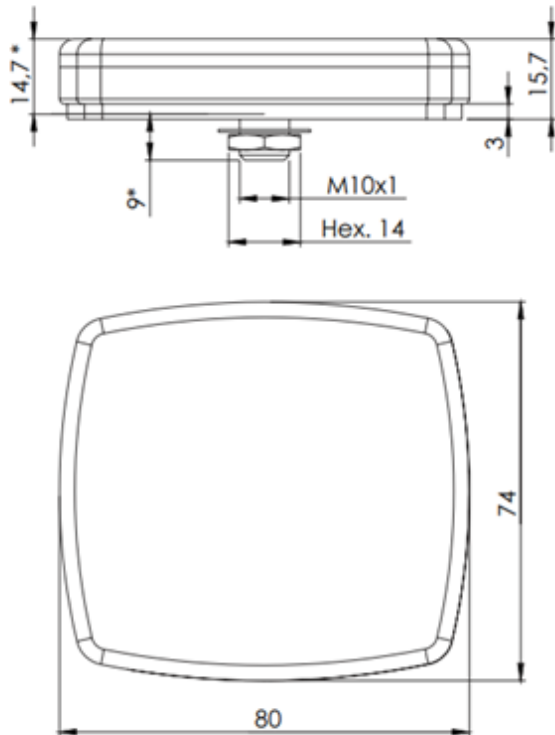

### Conexiones

