



TCPRS1+

TCPRS1+, Convertidor RS-485 / Ethernet / Wi-Fi

Código: M62422.

> Protocolo: TCP/IP | UDP | Modbus TCP/IP | HTTP (Web server)

> Comunicaciones: Ethernet, Wi-Fi

Descripción

El **TCPRS1+** es una pasarela orientada a la conversión del medio físico (RS-485) a Ethernet y/o Wi-Fi. El equipo dispone de un servidor Web y de la App "**MyConfig Wifi**" (Android), desde las cuales el usuario puede modificar íntegramente los parámetros de configuración del equipo.

Otras características:

- La instalación del equipo se realiza dentro de un cuadro eléctrico o envolvente, con fijación en carril DIN (IEC 60715).
- El **TCPRS1+** viene con el DHCP activado por defecto.
- Conecta hasta 32 equipos por el bus de comunicaciones RS-485.

Aplicación

Para cualquier instalación que dispone de varios equipos con comunicaciones RS-485 y requiera monitorizarlos a través de Wi-Fi o Ethernet.



TCPRS1+

Convertidor RS-485 a Ethernet / Wi-Fi

Código: M62422.

Especificaciones

Alimentación en alterna

Categoría de la instalación	CAT III
Consumo	2 ... 7 VA
Frecuencia	50 ... 60 Hz
Tensión nominal	100 ... 264 V ~

Alimentación en continua

Categoría de la instalación	CAT III
Consumo	1,6 ... 2 W
Tensión nominal	120 ... 300 Vcc

Características mecánicas

Tamaño (mm) ancho x alto x fondo	35 x 109.45 x 70 (mm)
Envolvente	Plástico V0 autoextinguible
Fijación	Carril DIN
Peso Neto (kg)	0,126

Características ambientales

Grado de protección	IP30, Frontal: IP40 IK08
Humedad relativa (sin condensación)	5 ... 95%
Temperatura de almacenamiento	-20 ... +70 °C
Temperatura de trabajo	-20 ... +60 °C

Comunicación red

Protocolo	TCP/IP UDP Modbus TCP/IP HTTP (Web server)-REST
Tecnología / Tipo	Ethernet

Normas

Seguridad eléctrica, Altitud máx. (m)	2000
Normas	EN 62368-1:2020/A11:2020/ AC:2020-05, EN 50663: 2017, ETSI EN 301 489-1 V2.2.3, ETSI EN 301 489-17 V3.2.4, ETSI EN 301 893 V2.1.1

Interface usuario

LED	6 LED
-----	-------

Comunicación serie

Tecnología / Tipo	RS-485
-------------------	--------

Comunicación inalámbrica



TCPRS1+

Convertidor RS-485 a Ethernet / Wi-Fi

Código: M62422.

Tecnología / Tipo

Wi-Fi

TCPRS1+

Convertidor RS-485 / Ethernet / Wi-Fi

CÓDIGO	TIPO	Comunicaciones	Protocolo
Ethernet			
M62422.	TCPRS1+	RS-485, Ethernet, Wi-Fi	TCP/IP UDP Modbus TCP/IP HTTP (Web server)
Conversor ethernet			
M62432.	TCPRS1+PSDC	RS-485, Ethernet, Wi-Fi	TCP UDP Modbus TCP HTTP (Web server)-REST



TCPRS1+

Convertidor RS-485 a Ethernet / Wi-Fi

Código: M62422.

Dimensiones

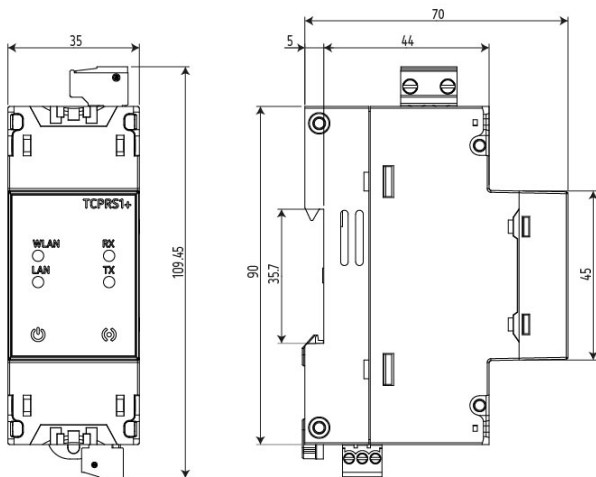

Conexiones

