



STM-SH

STM-SH, Módulo esclavo para medida de hasta 16 canales de corriente con transformadores efecto Hall (hasta 4 barquetas de 4 transformadores o 8 transformadores de 100 A),

Código: E82SH0. **DESCATALOGADO**

Descripción

STM-H es un analizador inteligente de hasta 32 canales con sensores de efecto Hall. Diseñado específicamente para la supervisión de strings fotovoltaicos, el **STM** permite el máximo rendimiento del campo fotovoltaico gracias a su alta precisión de medida. La solución está compuesta por distintos módulos:

STM-CH: Módulo dotado de la inteligencia para realizar cálculos de potencia, comparación de rendimientos de strings, detección de corrientes inversas, etc.

Además incorpora:

- Entrada de tensión (1.500 V c.c.)
- 4 entradas digitales libres de tensión
- 1 entrada analógica 0/4...20 mA
- 1 entrada para Pt100 ó Pt1000
- Módulo de comunicación Wireless LoRa

STM-SH: Módulo de medida de corrientes que puede tener hasta 16 canales de medida de hasta 25 A, 16 canales hasta 50 A ó 8 canales de 200 A cada uno. Se pueden conectar hasta 2 módulos **STM-SH** para alcanzar los 32 canales de 25/50 A ó 16 canales de 100 A. Su modularidad, flexibilidad de instalación, inteligencia y robustez hacen del **STM-H** el equipo perfecto para supervisar el correcto funcionamiento del campo fotovoltaico.

Aplicación

Supervisión de strings fotovoltaicos en huertas solares y en instalaciones de autoconsumo.

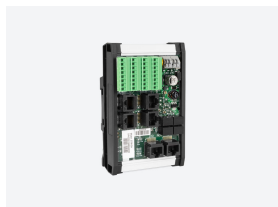

STM-SH

Analizador para strings fotovoltaicos de efecto Hall

Código: E82SH0.

Especificaciones

Alimentación en continua

Categoría de la instalación	CAT III 1000 V
Consumo	26 W
Tensión nominal	24 V \pm 10%

Características mecánicas

Tamaño (mm) ancho x alto x fondo	80 x 127.8 x 72.35 (mm)
Envolvente	Plástico V0 autoextinguible
Fijación	Carril DIN
Peso Neto (kg)	0,15

Características ambientales

Grado de protección	IP 00
Humedad relativa (sin condensación)	95%
Instalación, lugar, posición.	2000 m
Temperatura de almacenamiento	20...80 °C
Temperatura de trabajo	-20...70 °C

Circuito de medida de corriente

Corriente de arranque (Ist)	2 A
Categoría de la instalación	CAT II 1000 V
Impedancia	300 k Ω
Margen medida corriente de fase	Canal 25 A, 2 ... 25 Acc Canal 50 A, 2 ... 50 Acc Canal 200 A, 2 ...100 Acc

Circuito de medida de tensión

Margen medida tensión	10...1500 Vcc
-----------------------	---------------

Normas

Seguridad eléctrica, Categoría de la instalación	Protección frente a choque eléctrico: Doble Aislamiento clase II
Normas	EN 61000-6-2, EN 61000-6-4, EN 61010-1, EN 61010-2-30

Interface usuario

LED	2
-----	---

Entradas digitales

Cantidad	4
----------	---

La configuración mínima de la solución STM está formada por un módulo STM-CH y un módulo STM-SH



STM-SH

Analizador para strings fotovoltaicos de efecto Hall

Código: E82SH0.

Dimensiones

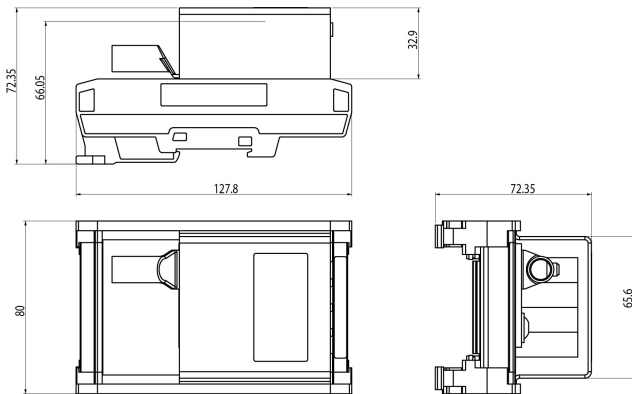

Conexiones

